

Y型ストレーナ
Y TYPE STRAINER

Y 型

取扱説明書
USER'S MANUAL

はじめに —安全に使用していただくために—

- お買い上げいただいた製品を正しく安全にご使用いただくために、本取扱説明書をお読みください。また適時にご活用いただけるように、お読みになった後もいつでも取り出せる所に保管してください。

本取扱説明書は、次の警告表示、注意表示を適所に挿入しています。



警告

人の死亡もしくは重傷を負う可能性が想定される内容を記します。



注意

人が傷害を負う可能性、及び物的損害のみの発生が想定される内容を記します。

目 次

1. 使用目的	1
2. 仕 様	1
3. 構 造	2
4. 取付配管上の注意	2
5. メンテナンス	3
6. 製品保証	4
7. シリアルナンバー (S.No.) 表示	5
8. 主な特殊仕様	6

1. 使用目的

Y型ストレーナY型シリーズは、蒸気・空気配管等における配管内のスケールやゴミ等の不純物をろ過し、蒸気使用機器、スチームトラップ等の正常作動を維持するために使用します。Y型シリーズは流体の通過面積が広く、圧力損失がほとんどありません。

2. 仕様

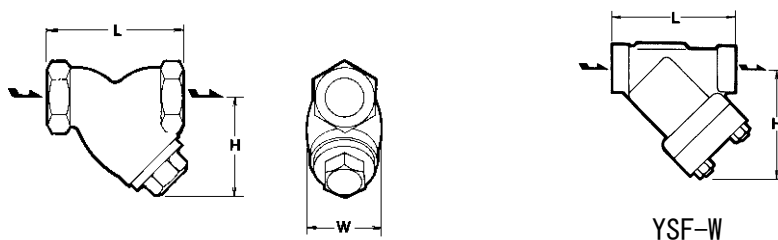

型番	接続		最高使用圧力 (MPa)	最高使用温度 (°C)	本体材質	コシ網		寸法 (mm)			重量 (kg)	
	方式	呼び径 (A)				材質	メッシュ	L	H	W		
YM1	ねじ込	15	2.0	220	FCD450	SUS304	60	75	55	42	0.6	
		20						90	70	50	0.9	
		25						110	85	62	1.4	
YSF-15W	ソケット	15	4.9	425	S25C	SUS304	60	140	125	—	5.0	
YSF-20W		20						190	170	—		9.5
YSF-25W		25										
YSF-32W		32			A105			190	170	—	9.5	
YSF-40W		40										
YSF-50W		50										
YSF-15F	フランジ	15	4.9	425	S25C	SUS304	60	230	125	—	*	
YSF-20F		20						310	170	—		16
YSF-25F		25										
YSF-32F		32			A105			310	170	—	17	
YSF-40F		40										
YSF-50F		50										

圧力の換算：1MPa=10.197kgf/cm²

*YSF-F(15~25A)の重量

型番	呼び径 (A)	重量(kg)	
		フランジ規格	
		JIS	ASME・JPI
YSF-15F	15	6.3	7.0
YSF-20F	20	8.0	8.0
YSF-25F	25		

3. 構造

YM1

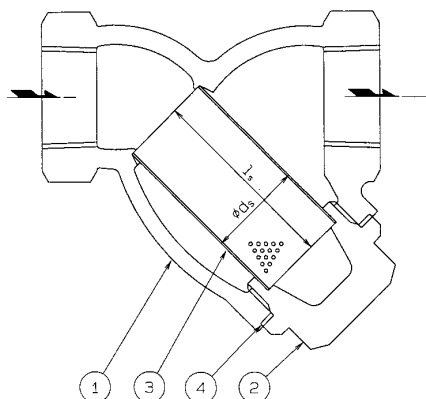

1. ボデー
2. キャップ
3. スクリーン
4. ガスケット

YSF型

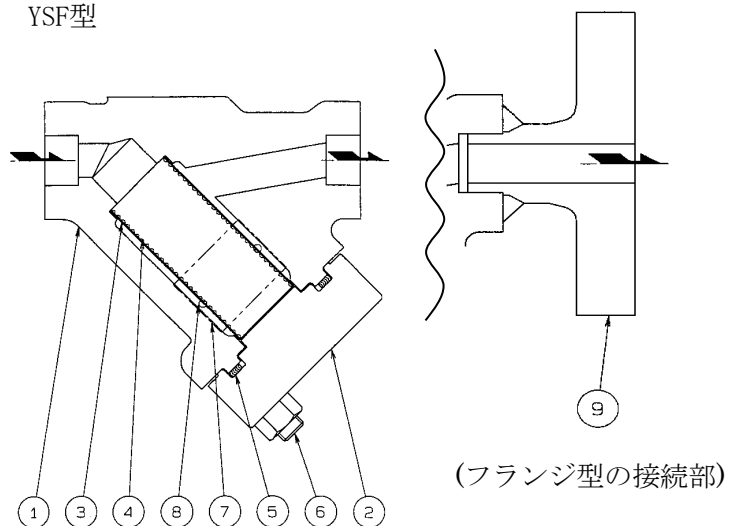

SW 型

1. ボデー
2. カバー
3. パンチングプレート
4. ネットスクリーン
5. ガスケット
6. ボルト、ナット
7. ネームプレート
8. リベット
9. フランジ(YSF-F型のみ)

4. 取付配管上の注意

- 1) 入口、出口を間違えないようにしてください。
- 2) 機器の前にできるだけ接近して取り付けてください。
- 3) 点検、保守がしやすい場所に取り付けてください。

5. メンテナンス

 警告	Y型ストレーナを配管から取外したり分解するときは、必ずY型ストレーナの入口側、出口側のストップ弁を閉め、トラップ本体の残圧を抜き（本体の圧力が0MPa(0kgf/cm ² ・g)になったことを確認し）、充分冷却し（本体表面温度が常温になったことを確認し）、安全を確認してから作業を開始してください。 蒸気や復水の吹出しによる危険の恐れがあります。
---	---

5-1. 分解手順

YM1型

- 1) キャップ②を緩め、カバーを取り外すと、スクリーン③を取り外すことができます。
- 2) スクリーン③を点検して沈澱物を清掃除去し、破損の場合は新しいものと取り替えてください。
- 3) 本体内部も清掃してから分解の逆の手順で組み立ててください。

YSF型

- 1) ボルト、ナット⑥を緩め、カバーを取り外すと、スクリーン③、④を取り外すことができます。
- 2) スクリーン③、④を点検して沈澱物を清掃除去し、破損の場合は新しいものと取り替えてください。
- 3) 本体内部も清掃してから分解の逆の手順で組み立ててください。

5-2. 組立手順

YM1

- 1) スクリーン③をボデー①に挿入してください。
- 2) キャップ②にガスケット④のせ、ボデー①にねじ込み、締め付けてください。

 注意	●組立時、ガスケット④は必ず新品と交換してください。
---	----------------------------

YSF型

- 1) スクリーン③、④をボデー①に挿入してください。
- 2) カバー②へガスケット⑤をはめ込んでください。
- 3) ボデー①へカバー②をはめ込んでください。
- 4) ボルト・ナット⑥でカバー②をボデー①に締め付けてください。

 注意	●組立時、ガスケット⑤は必ず新品と交換してください。 ●ボルト、ナット⑥の片締めは漏れの原因になりますので、片締めのないよう均等に締め付けてください。
---	--

◆締付トルク

呼び径	部品No.	部品名	対辺寸法	締付トルク
15～25A	6	ボルト、ナット	19mm	100N・m
32～50A	6	ボルト、ナット	22mm	120N・m

6. 製品保証

6-1. 保証期間

製品出荷日から18ヶ月以内、又は製品の取り付け後12ヶ月以内のいずれかのうち、早く終了する期間といたします。

6-2. 保証内容

保証期間中に正常な使用状態で万一故障した場合は無償で修理いたします。

ただし、次の事項に該当する場合は無償修理の対象から除外いたします。

- 1) 不適当な取扱いにより故障、または損傷が発生した場合。
- 2) 故障、または損傷の原因が弊社以外の機器、設備、および使用環境による場合。
- 3) 弊社または弊社が委託した者以外の改造、または修理による場合。
- 4) 設計、使用条件として与えられなかった仕様条件、および与えられた条件から予知できない事象に起因する場合。
- 5) 火災、天災、地震等の災害および不可抗力による場合。
- 6) パッキン、ガスケット等の消耗が甚だしいもの、または消耗品の補給状態が悪いものによる場合。
- 7) ゴミ、配管スケールなどの異物の流入、かみ込みによる場合。
- 8) 保管状態、その他弊社の責任とみなされない故障、または損傷の場合。

6-3. 保証範囲

保証の範囲は原因の如何にかかわらず、納入した製品の販売価格を超えないものといたします。

7. シリアルナンバー (S.No.) 表示

S.No. □□□□

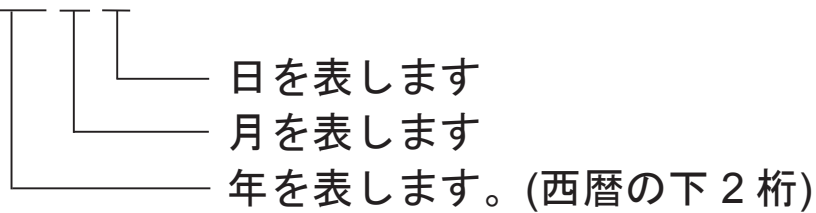

月の表示方法

記号	月	記号	月	記号	月	記号	月
1	1	4	4	7	7	X	10
2	2	5	5	8	8	Y	11
3	3	6	6	9	9	Z	12

日の表示方法

記号	日	記号	日	記号	日	記号	日
1	1	9	9	H	17	Q	25
2	2	A	10	J	18	R	26
3	3	B	11	K	19	S	27
4	4	C	12	L	20	T	28
5	5	D	13	M	21	U	29
6	6	E	14	N	22	V	30
7	7	F	15	O	23	W	31
8	8	G	16	P	24		

S. No.の表示例 0991 → 2009年9月1日
 19XM → 2019年10月21日

8. 主な特殊仕様

〇〇〇-〇〇-□

特殊記号：
特殊品のみ付記される記号。
(特殊内容については表 1 参照)
"- "以下英文字で表現します。

型式記号：
その製品の型式番号

表 1 主な特殊仕様の記号説明

記号	特殊内容
A	高圧ガス設備品のトラップ(ガストラップのみ)
C	ブローバルブを取付けた製品
K	使用しているガスケットの変更
L	面間寸法の変更
M	使用部品の材質変更
P,T	使用圧力、温度、排出量などの変更
R	スクリーンメッシュを変更
V	エアベントの変更
X	上記以外の特殊内容またはそれらを複合した特殊品

-
- お買い上げの製品及びこの取扱説明書内容についてのご質問は下記にお問い合わせください。また、この取扱説明書を紛失したり、汚損により読めなくなった場合は、同じく下記へご請求ください。
 - 特殊仕様の製品については、取扱説明書の内容と一部異なる場合があります。特殊仕様に関する取扱説明書内容についてのご質問は、お買い上げ頂いた販売店若しくは最寄の弊社ミヤワキまでお問い合わせください。
 - 外観及び仕様などは、製品改良のため予告なしに一部変更させて頂くことがあります。
 - For any questions about the product that you purchased or about the details in this user's manual, please contact the following.
 - © 2017 MIYAWAKI INC.
This user's manual may not be reproduced or copied in whole or in part, without the written consent of MIYAWAKI INC.
 - Some special specifications of the product you have, may found to be different from the ones in the user's manual. If you have any question, please contact MIYAWAKI, our local authorized agent, or the place where you purchased.
-



お問い合わせ窓口

製品の使い方やアフターサポートなど、製品に関するお問い合わせは、右のQRコードから、最寄りの弊社事業所までご連絡ください。弊社事業所一覧(連絡先)は右のQRコードをスマートフォン、携帯電話等で読み取っていただくことでアクセスできます。



本社・工場

〒532-0021 大阪市淀川区田川北 2-1-30

Tel : 06-6302-5531(代)

www.miyawaki-inc.com



INTERNATIONAL SALES DEPT.

2-1-30, Tagawakita, Yodogawa-ku, Osaka, 532-0021, Japan

Tel: +81-6-6302-5549

www.miyawaki.net e-mail: export@miyawaki-inc.co.jp

EU Importer and Authorized representative:



Birnbaumsmühle 65, 15234 Frankfurt (Oder), Germany

Tel: +49-335-4007-0097

www.miyawaki.net e-mail: info@miyawaki.de

China Importer and Authorized representative:



Room 1705, No.1, Building, No.311, Yanxin Road, Huishan Economic Development Zone, Wuxi, Jiangsu, China

Tel: +86-510-8359-5125

www.miyawaki-inc.com.cn e-mail: mywkwest@miyawaki-inc.com.cn

808083-05 2003

Y